

## HB01

Schutzklasse :	IP65
Diffusionswinkel :	50°/90°/120°
Farbtemperatur :	3000K – 5000K
Farbwiedergabewert :	>73Ra
Versorgungsspannung :	110~277 50~60 Hz
Cos $\Phi$ :	> 0.93
Farbe	Schwarz / grau



### Modelle erhältlich mit folgenden Leistungen:

Modell	Leuchten Effizienz	Masse	Gewicht
HB01-100W	14000 lm	383×182×383mm	5.7 kg
HB01-150W	21000 lm	383×182×383mm	5.7 kg
HB01-200W	28000 lm	383×201×383mm	6.3 kg
HB01-240W	36000 lm	383×204×383mm	7.3 kg
HB01-300W	45000 lm	383×257×383mm	9.0 kg

Mit unseren HB01 Leuchten benutzen wir nur Komponenten von namhaften Lieferanten (Nichia-LED, von Meanwell Stromversorgung). Durch die Verteilung der LEDs über eine grössere Fläche, gewährleisten wir eine optimale technische Lösung mit einer guten Wärmeableitung und mit bestem Resultat. Die eloxierte Aluminiumgehäuse und Polycarbonat-Scheibe garantieren für die Robustheit, lange Lebensdauer (50.000 Stunden) und wir gewähren Ihnen eine 5 jährige Produktgarantie.

Erhältlich mit der Option „ZigBee“ und mit verschiedenen Kontroll- und Montagezubehör.

Ist geeignet für Beleuchtungsanwendungen für Sportinstallationen, Industrie, Lagerhallen usw. und ist mit den neuesten europäischen Beleuchtungs-Normen zertifiziert.

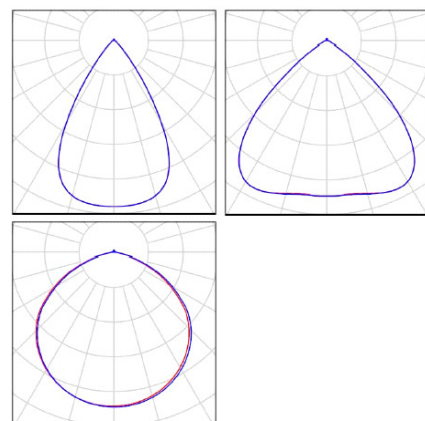
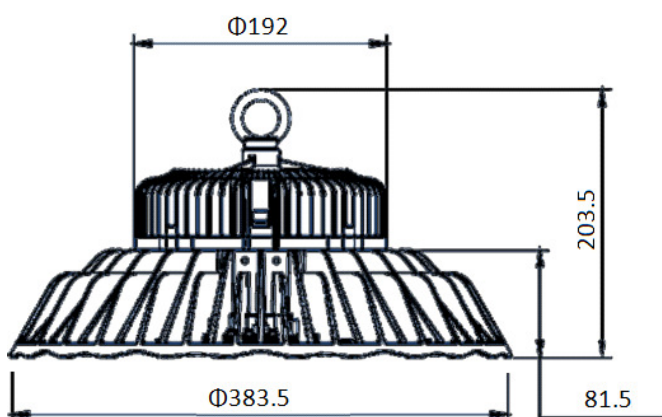

## HB17

Schutzklasse :	IP65
Diffusionswinkel :	15°-120°
Farbtemperatur :	3000K – 5000K
Farbwiedergabewert :	>73Ra
Versorgungsspannung :	110~277 50~60 Hz
Cos $\Phi$ :	> 0.93
Farbe	Schwarz



### Modelle erhältlich mit folgenden Leistungen:

Modell	Leuchten Effizienz	Masse	Gewicht
HB17-450W	72000 lm	Φ 454×244mm	12.0 kg
HB17-600W	96000 lm	Φ 454×244mm	13.0 kg

Mit unseren HB01 Leuchten benutzen wir nur Komponenten von namhaften Lieferanten (Osram-LED, von Inventronics Stromversorgung). Durch die Verteilung der LEDs über eine grössere Fläche, gewährleisten wir eine optimale technische Lösung mit einer guten Wärmeableitung und mit bestem Resultat. Die eloxierte Aluminiumgehäuse und Polycarbonat-Scheibe garantieren für die Robustheit, lange Lebensdauer (50.000 Stunden) und wir gewähren Ihnen eine 5 jährige Produktgarantie.

Erhältlich mit der Option verschiedenen Kontroll- und Montagezubehör.

Ist geeignet für Beleuchtungsanwendungen für Sportinstallationen, Industrie, Lagerhallen usw. und ist mit den neuesten europäischen Beleuchtungs-Normen zertifiziert.

